



Особенности конструкции:

- Разъемная на половины конструкция гибкого элемента упрощает сборку и разборку
- Торсионно гибкий эластичный элемент гасит динамические нагрузки и вибрацию, продляя срок службы оборудования
- Взаимозаменяемые ступицы позволяют сократить количество запасных частей
- Соединение полиуретана с металлом устраняет проблемы сборки и прокаливания, связанные с механическим захватом
- Гибкая конструкция позволяет производить визуальную проверку во время работы
- V-образные канальцы элемента обеспечивают однородность зоны разрушения для защиты от перегрузок

Применение:

- Насосы
- Компрессоры
- Промышленные вентиляторы
- Мешалки

Сертификат:

- ATEX II 2GD с T5

Варианты специального исполнения:

- Ступица со шпоночным пазом
- Муфта Rexnord Viva для жесткой передачи
- Муфта Rexnord Viva с бесшпоночной ступицей / конструкция с втулкой
- Ограниченный осевой зазор
- Накладной тормоз

Эластомерная муфта Rexnord Viva V

Решения, направленные на потребности клиентов.

Надежная работа.

Проверенный бренд.

Когда Вам требуются механизмы передачи энергии, повышающие производительность и эффективность работы, Вы ищите продукты от проверенного производителя. Компания Rexnord предлагает высококачественные продукты для промышленного применения по всему миру. Мы работаем в тесном сотрудничестве с покупателем, чтобы сократить затраты на обслуживание, избежать накопления запасных частей и предотвратить простой оборудования.

Rexnord Viva V

Rexnord Viva® - это уникальная эластомерная муфта общего назначения из отдельных разъемных частей, что обеспечивает легкую сборку и замену на месте при обслуживании. Размеры Viva – по плотному соединению и проставке. Данная уникальная конструкция обеспечивает возможность более быстрой установки и сокращения количества оснастки благодаря соединению различных расстояний между валами посредством одних и тех же частей и ступиц. Муфта Rexnord Viva V используется для плотного соединения.



ATEX II 2GD c T5



Вращающий момент ведущий вал	Типичное применение для оборудования с электродвигателем или турбиной	Типичный сервис фактор
	Постоянный вращающий момент – центробежные насосы и компрессоры	1.0
	Непрерывная нагрузка с некоторыми изменениями вращающего момента – пластмассовые экструдеры и вентиляторы	1.5
	Легкая ударная нагрузка – металлические экструдеры, градирни и конвейеры	2.0
	Умеренная ударная нагрузка – вагонопрокидыватели, камнедробилки и вибрирующие конвейеры	2.5
	Тяжелая ударная нагрузка с некоторым задним ходом – насосы и компрессоры, работающие вперед/назад	3.0
	Частые изменения вращающего момента, которые (не обязательно) включают вращение вперед/назад – поршневые компрессоры	Консультируйтесь со службой техподдержки Rexnord

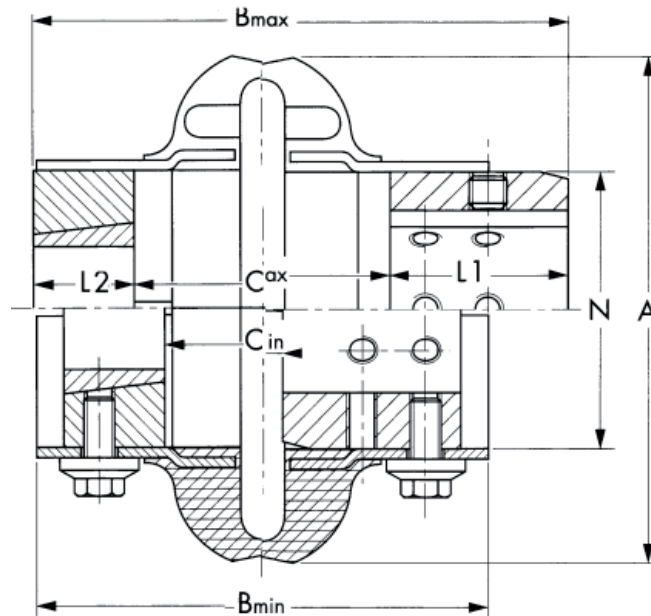

Размер муфты	Тном Нм	n макс мин-1	D1		D2		B		C(1)		C(2)		L1 мм	L2 мм	N мм	m* кг	J* кгм ²
			макс мм	Коническая втулка мм	макс мм	мм	мин мм	макс мм	мин мм	макс мм	мин мм	макс мм					
110	62	5 400	38	1 108	28	110	97	132	9	55	41	55	38	22	60	1,4	0,00123
125	105	5 400	48	1 108	28	125	98	132	9	55	41	55	38	22	70	1,7	0,00202
130	164	5 100	55	1 310	35	130	97	142	7	55	35	55	41	25	80	2,1	0,00310
150	250	4 800	65	1 610	42	150	111	156	9	60	54	66	51	25	95	4,2	0,00900
170	308	4 800	65	1 610	42	170	111	156	9	60	54	66	51	25	95	4,3	0,00931
190	412	4 600	75	2 012	50	190	116	164	7	60	47	60	52	32	114	5,5	0,0173
215	662	4 300	80	2 517	60	215	134	191	11	64	51	61	64	45	140	10	0,0303
245	938	4 100	95	3 020	75	245	137	202	7	73	50	57	65	51	171	14	0,076
290	1 412	3 900	110	3 020	75	290	153	241	8	94	40	87	73	51	215	25	0,192
365	3 200	3 600	127	3 535	90	365	200	311	20	131	20	131	90	90	235	42	0,373
425	5 580	2 000	155	4 040	100	425	247	361	19	133	44	132	114	102	285	85	1,180
460	6 270	2 000	165	4 545	110	460	267	380	19	132	38	132	124	114	302	93	1,720

*Вес (m) и инерция (J) с максимальным отверстием и шпоночным пазом • Размеры (C1) - для цилиндрического отверстия, (C2) - для конического отверстия